

CHARNWOOD COUNTRY 4 MKII

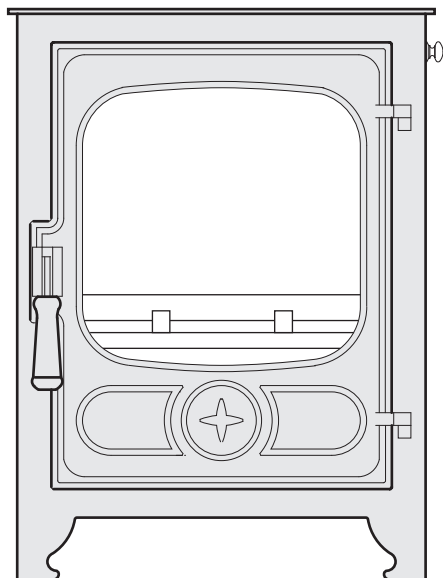

Instructions d'utilisation et d'installation



CHARNWOOD FRANCE 8, Rue De L'Isère, 31880 La Salvetat, France
Tél/télécopie. 05 61 91 63 01 www.charnwood.com E: ventes@charnwood.com

CHARNWOOD

Country 4 MKII

Instructions d'utilisation et d'installation

Table des matières

Instructions d'utilisation

Combustible	2
Pose de la grille de décendrage	2
Allumage	2
Contrôle du feu	2
Rechargement	3
Evacuation des cendres	3
Fonctionnement au ralenti	3
Nettoyage et entretien	3
Nettoyage du déflecteur et des passages de fumées	3
Ramonage de la cheminée	3
Entretien	4
Dépannage	4

Instructions d'installation

Précautions d'hygiène et sécurité	5
Caractéristiques	5
Cheminée	5
Plaque de sol et environnement du foyer	5
Branchement au conduit de fumée	5
Trappes de ramonage	6
Contrôle avant allumage	6
Réception	6



CHARNWOOD COUNTRY 4 MKII

INSTRUCTIONS D'UTILISATION

Avant la mise sous feu de votre poêle, vérifier auprès de votre installateur que les travaux et contrôles décrits dans les Instructions d'Installation ont bien été effectués correctement, et que la cheminée a bien été ramonée, qu'elle est en bon état et parfaitement dégagée. Le poêle ne convient pas pour un système de conduit de fumée commun. Il peut fonctionner de façon intermittente.

COMBUSTIBLE

Ce poêle a été conçu pour brûler du bois. Cet appareil ne doit brûler que du bois bien sec, car le bois vert ou humide crée des dépôts de goudron importants, sur la vitre et dans la cheminée. Pour les mêmes raisons, les bois durs (frêne, hêtre et chêne) sont préférables aux bois tendres (par exemple sapin ou épicéa). L'utilisation de bois, verts ou humides réduit considérablement le rendement. Le bois doit être coupé et fendu puis séché à un endroit sec bien ventilé pendant au moins un an mais un séchage de deux ans, est fortement recommandé, avant utilisation.

LE COKE DE PETROLE NE CONVIENT PAS A CET APPAREIL. SON UTILISATION ANNULE LA GARANTIE.

Prenez contact avec Charnwood pour des conseils sur d'autres combustibles.

POSE DU KIT GRILLE/CRIBLEUSE

Outils nécessaires pour la pose de la grille/cribleuse :

- 1 Clé de 10mm
- 1 Tournevis

Avant de poser la grille, retirer le pare bûches et l'arrêt de cendres. L'arrêt de cendres n'est pas nécessaire lorsque la grille est posée.

Retirer l'écrou sur le côté droit du poêle à l'aide d'une clé de 10 mm. Déposer le couvercle et la rondelle d'écartement (à conserver en lieu sûr car vous devrez la remettre en place en cas de dépose ultérieure de la grille).

Faire passer la tige de grille à travers le trou à droite du poêle et glisser une rondelle sur

cette tige (s'il n'y a pas suffisamment de place à droite du poêle, retirer le bouton de tige, poser une rondelle sur celle-ci et faire glisser cette dernière à travers le trou par l'intérieur du poêle).

Passer la tige à travers les deux plaques latérales du foyer, glisser l'autre rondelle sur la tige de façon que les deux rondelles se retrouvent à l'extérieures des deux plaques. Avec les deux plaques poussées l'une contre l'autre, poser les goupilles de maintien avec les rondelles à l'intérieur de ces goupilles.

Ecarter les plaques pour les faire reposer contre les côtés du foyer. Positionnez les appuis avant et arrière.

Poser les grilles en place à travers les appuis avant et arrière, en vérifiant qu'elles s'engagent correctement sur la tige de criblage. Poser le pare bûches. Glisser le bac à cendres sous la grille

ALLUMAGE

Au premier allumage, le poêle peut émettre des fumées et autres odeurs suite à la réaction de la peinture à la silicone du foyer avec la chaleur. C'est normal et ces inconvénients cesseront rapidement, mais vous devez pendant ce temps assurer une bonne aération de la pièce.

Commencer par un petit feu et le laisser brûler lentement deux heures pour permettre l'évacuation de l'humidité restante dans la cheminée.

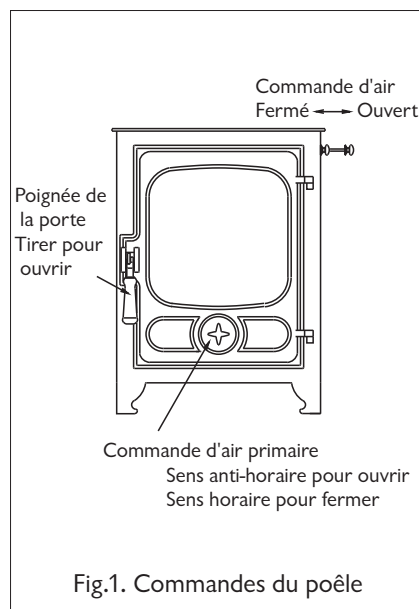

Vous pouvez allumer le poêle à l'aide de petit bois sec et de papier ou d'allume-feu. Placer le papier ou les allume-feux ainsi que le petit bois au fond du poêle ou sur la grille et les recouvrir d'une mince couche de combustible. Ouvrir l'étoile dans la porte et la glissière de l'air de brassage de la vitre à fond (voir Fig. 1). Allumer le papier ou les allume-feux. Fermer la porte et attendre que le feu soit bien pris avant de remettre du combustible et de régler les commandes d'air à la valeur voulue.

Pour rallumer le poêle, conserver les cendres, dans le cas d'une épaisseur trop importante, procédez à un nettoyage partiel. Pour brûler du combustible générant beaucoup de cendres, dégager les cendres de la grille et vider le cendrier avant le rallumage.

CONTROLE DU FEU

La vitesse de combustion et donc la puissance se règle par l'étoile tournante et la commande d'air de brassage de la vitre (voir Fig. 1).

Le réglage par l'étoile ne doit être utilisé que pour l'allumage ou pour obtenir une combustion rapide. Il ne doit pas être laissé ouvert à fond pendant une durée prolongée, au risque de créer une

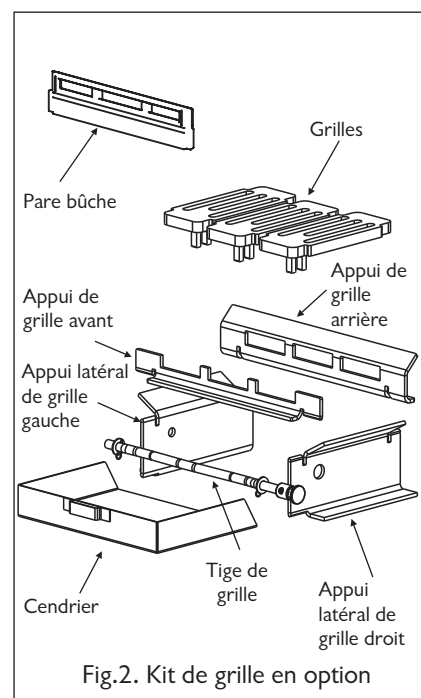

surchauffe. Pour le fonctionnement au ralenti, il doit être fermé.

La commande d'air de brassage de la vitre sert la plupart du temps à régler la vitesse de combustion et à maintenir la vitre propre. Tirée à fond elle donne un brassage complet pour une combustion plus rapide et une vitre propre alors que la fermeture complète donne une combustion au ralenti. Il n'est pas possible de conserver la vitre propre avec cette commande fermée à fond, en particulier après d'un rechargement en combustible.

Quand le poêle est chaud, ces commandes ne doivent être manipulées qu'à l'aide de l'outil fourni ou avec la protection d'un gant pour éviter toute brûlure des mains.

RECHARGEMENT

Maintenir le foyer bien garni, mais sans que le combustible déborde par-dessus le pare-bûches.

Prendre garde en particulier en faisant brûler du bois à éviter les projections de combustible au-dessus du pare-bûches sous peine d'endommager la vitre à la fermeture de la porte, ou de noircir cette vitre. L'intervalle de réapprovisionnement le plus courant pour un poêle fonctionnant à la puissance nominale avec des bûches est de une heure et demie. La hauteur de remplissage maximal est celle qui évite la chute des bûches du feu à l'ouverture de la porte. Ne pas utiliser de combustible liquide avec cet appareil.

EVACUATION DES CENDRES

Le cendrier doit être vidé régulièrement avant d'être plein. Ne jamais laisser les cendres s'accumuler dans le cendrier au point d'entrer en contact avec la face inférieure de la grille, sous peine

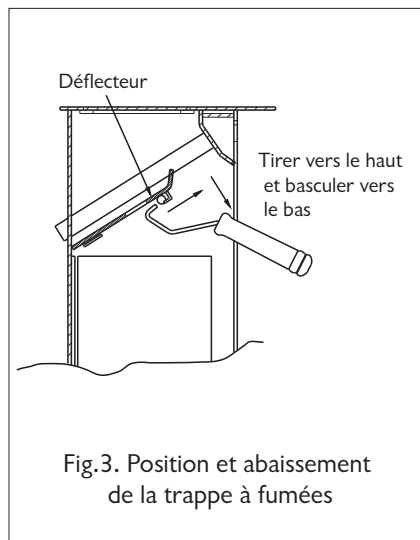

Fig.3. Position et abaissement de la trappe à fumées

d'endommager gravement les barres. Le cendrier se manipule à l'aide de l'outil fourni. Prendre garde à vérifier que les cendres sont froides avant de les vider dans des bacs ou sacs plastiques.

Pour faciliter l'enlèvement des cendres, Charnwood a prévu un porteur de cendre spécial. Vous pouvez l'acheter auprès de votre détaillant ou contacter Charnwood, en cas de difficulté.

FONCTIONNEMENT AU RALENTI

Pour le fonctionnement à faible puissance, la porte doit être fermée.

Pour brûler du bois, charger quelques grosses bûches sur le feu et laisser brûler une demi-heure avant de fermer l'étoile tournante (pour réduire les dépôts de goudron dans la cheminée). Laisser la commande d'air de brassage légèrement ouverte pour conserver la vitre propre. Quelques essais pourront être nécessaires pour trouver le réglage convenant le mieux au type de combustible utilisé et au tirage de la cheminée.

Pour ranimer le feu, vider le cendrier (en cas d'utilisation de combustible autre que le bois), actionner la cribleuse et ouvrir les commandes d'air au maximum. Quand le feu est bien pris, rajouter du combustible si nécessaire et régler les commandes d'air selon les besoins.

NETTOYAGE ET ENTRETIEN

La finition du poêle utilise une peinture à haute température qui résiste aux températures d'utilisation normales. Elle peut être nettoyée avec un chiffon humide non pelucheux quand le poêle est froid. Pour repeindre l'appareil, utiliser des peintures spéciales pour hautes températures disponibles chez votre fournisseur ou chez les détaillants en poêle.

La plupart des dépôts sur la vitre peuvent être simplement brûlés en faisant fonctionner le feu au maximum quelques minutes. Si un nettoyage des vitres s'avère nécessaire, ouvrir la porte et la laisser refroidir. Nettoyer la vitre à l'aide d'un chiffon humide avant de l'essuyer avec un chiffon sec. Les taches rebelles sur la vitre peuvent être éliminées à l'aide d'un nettoyant spécial pour vitre de poêle ou table de cuisson en céramique. Ne pas utiliser de tampon ni de nettoyant abrasifs qui pourraient rayer la surface, affaiblir le verre et causer une défaillance prématurée.

NETTOYAGE DU DEFLECTEUR ET DES PASSAGES DE FUMEE

Il est essentiel de conserver propre le déflecteur ainsi que les passages de fumée du poêle pour éviter des émissions de fumées potentiellement dangereuses. Le nettoyage doit être effectué au minimum chaque mois, et plus souvent si nécessaire. Il n'est pas nécessaire de laisser mourir complètement le feu pour entreprendre ces opérations.

Tirer l'avant du déflecteur avant de l'abaisser comme indiqué sur la Fig. 3. Les dépôts de suies doivent être éliminés à la brosse du déflecteur pour les faire tomber dans le foyer.

Pour ramener le déflecteur en position correcte lever l'avant, la pousser vers l'arrière avant de l'abaisser sur ses ergots de maintien.

RAMONAGE DE LA CHEMINÉE

La cheminée doit être ramonée au moins deux fois par an. En cas de sortie par le haut ou par un adaptateur vertical arrière, il est généralement possible de ramoner la cheminée à travers l'appareil.

Commencer par retirer le pare-bûches et le déflecteur. Ramoner ensuite la cheminée en vérifiant que la suie est bien éliminée de toutes les surfaces horizontales après l'opération.

Dans les cas où il n'est pas possible d'effectuer le ramonage à travers l'appareil, l'installateur doit avoir prévu un autre moyen, par exemple une trappe d'accès. Après ramonage de la cheminée, les passages de fumée de l'appareil ainsi que le tuyau de liaison du poêle à la cheminée doivent être nettoyés à l'aide d'une brosse adaptée.

Après nettoyage des suies à l'intérieur du poêle, reposer le déflecteur (voir Fig. 3) et le pare-bûches.

Il existe différents types de brosse de ramonage pour les différentes formes de conduits de fumée. Pour les conduits standard en brique, nous recommandons d'utiliser une brosse de ramonage à manche central avec une roulette guide. Pour les cheminées isolées préfabriquées, consulter les instructions du fabricant pour le ramonage.

ENTRETIEN

Il est recommandé d'effectuer un entretien annuel de l'appareil pour le conserver au mieux de sa forme. Après nettoyage soigneux du foyer, vérifier que toutes les pièces internes sont en bon état, remplacer les pièces qui présenteraient des signes d'usure. Vérifier que les joints de la porte sont en bon état et que la porte ferme correctement. Un guide d'entretien est disponible sur demande. Les réparations ou modifications ne doivent être entreprises que par le constructeur ou ses agents agréés. N'utilisez que des pièces de rechange d'origine Charnwood.

DEPANNAGE

Le feu ne brûle pas.

Vérifier que :

- a) l'entrée d'air n'est pas obstruée,
- b) les cheminées et conduits de fumée sont dégagés,
- c) le combustible utilisé est adapté,
- d) la pièce fournit une alimentation en air suffisante,
- e) il n'y a pas de ventilateur d'extraction dans la même pièce que le poêle,
- f) il y a un tirage suffisant à la cheminée. Quand la cheminée est chaude, le tirage doit atteindre une valeur d'au moins 25 Pa.

La vitre noircit

Les différences dans les tirages des cheminées font que le réglage idéal des commandes d'air dépend de l'installation. Quelques essais peuvent être nécessaires, mais les principes généraux ci-dessous restent valables et un peu de soin devrait permettre de conserver la vitre propre dans la plupart des cas :

- a) Le bois humide ou trop vert, ou le dépassement des bûches du foyer, entraînent un noircissement de la vitre.
- b) Le brassage d'air utilise l'air chaud pour conserver la vitre propre, donc à l'allumage du poêle, laisser prendre le lit de braises avant de fermer l'étoile tournante. Ceci peut aussi être nécessaire lors d'un rechargement du poêle.
- c) Lors du rechargement, placer le combustible aussi loin que possible du pare-bûches, et ne pas tenter de remplir excessivement le foyer.
- d) Ne jamais fermer complètement la

glissière d'air de brassage de la vitre - elle doit rester ouverte au moins au quart.

e) L'étoile tournante peut être laissée légèrement ouverte pour aider à conserver la vitre propre.

Il est toujours plus difficile de conserver la vitre propre quand le poêle est utilisé au ralenti trop longtemps.

Si la vitre continue de noircir, vérifier que tous les joints de conduits de fumée et de l'obturateur sortie sont parfaitement étanches. Il est aussi indispensable d'avoir un tirage suffisant à la cheminée, sans refoulement. Quand la cheminée est chaude, le tirage doit atteindre au moins 25 Pa.

Un noircissement de la vitre est possible sous le niveau du pare-bûches. Celui-ci ne gêne pas la vue du feu et n'a pas d'influence sur les performances.

Emission de fumée.

Avertissement :

Cet appareil ne doit pas émettre de fumée quand il est installé et utilisé correctement. Des fumées peuvent apparaître occasionnellement lors de l'évacuation des cendres ou du rechargement. Une émission de fumée permanente peut se révéler dangereuse et ne doit pas être tolérée. Si les émissions de fumée persistent, prendre immédiatement les mesures suivantes :

- a) **Ouvrir les portes et fenêtres pour ventiler la pièce.**
- b) **Laisser le feu s'éteindre et évacuer le combustible de l'appareil en respectant les mesures de sécurité.**
- c) **Vérifier l'absence d'obstruction dans les conduits de fumée ou de la cheminée, les nettoyer si nécessaire.**
- d) Ne pas tenter de rallumer le feu avant d'avoir identifié la cause des fumées, si nécessaire demander conseil à un spécialiste.

La cause la plus courante de l'émission de fumée est une obstruction des conduits de fumée ou de la cheminée. Pour votre sécurité, conserver toujours ces éléments propres.

Combustion incontrôlable

Vérifier que :

- a) La porte est parfaitement fermée.
- b) Le réglage par l'étoile tournante est fermé à fond.
- c) La commande d'air de brassage est fermée.
- d) Le combustible utilisé est adapté.
- e) Les joints des portes et de la glissière d'air sont intacts.

Feu de cheminée.

Si la cheminée est ramonée régulièrement et soigneusement, les feux de cheminée ne doivent pas se produire. Mais en cas de feu de cheminée, fermer l'arrivée d'air par l'étoile tournante et la commande d'air de brassage, puis fermer soigneusement la porte de l'appareil. Cela doit éteindre le feu de cheminée, conserver les contrôles d'air fermés jusqu'à l'extinction du feu dans le poêle. Nettoyer ensuite la cheminée et les conduits de fumée. Si le feu de cheminée ne s'éteint pas après les mesures ci-dessus, appelé immédiatement les pompiers.

La cheminée doit être examinée attentivement après un feu de cheminée pour y détecter tout dégât possible. Demander conseil à un expert si nécessaire.

CHARNWOOD COUNTRY 4 Mk II

INSTRUCTIONS D'INSTALLATION

PRECAUTIONS D'HYGIENE ET SECURITE

L'installation du poêle doit s'effectuer dans les règles de l'art, conformément aux DTU et prescriptions de la DDASS.

Certains types de ciment réfractaire sont caustiques et ne doivent en aucun cas entrer en contact avec la peau. En cas de contact, laver abondamment à l'eau courante.

Si l'installation est susceptible de déplacer des éléments contenant de l'amiante, utiliser les mesures de protection appropriées.

Aucun ventilateur d'extraction ne doit être installé dans la même pièce que le poêle, car il risquerait d'entraîner l'émission de fumée dans la pièce.

La puissance de l'appareil étant inférieure à 5 kW, une arrivée d'air permanente n'est pas normalement nécessaire pour cet appareil. Il peut fonctionner de façon intermittente.

Ce poêle ne convient pas pour un système de conduit de fumée commun.

Vous devez dans tous les cas respecter les lois et normes de construction françaises. Vous devez aussi respecter les règlements et les conventions en vigueur dans la construction, en particulier celles concernant les normes françaises et européennes d'installation d'appareils de chauffage à combustible solide, de conduits de fumée et cheminées.

CARACTERISTIQUES

La puissance nominale du Country 4 est de 4,0 kW. Cette puissance se base sur un cycle de réapprovisionnement de une heure et demie avec des bûches de bois dur bien sec. La température moyenne nominale des fumées est de 210°C. Le débit massique de fumées est de 3,7 g/s et le poids du poêle de 62 kg.

CHEMINEE

Pour que l'appareil fonctionne correctement, la hauteur de la cheminée ne peut pas être inférieure à 4 mètres, mesurée à la verticale de la sortie du poêle jusqu'au sommet de la cheminée. Les

dimensions intérieures de la cheminée doivent être de préférence de 175 mm ou 200 mm de diamètre ou au carré MAIS JAMAIS INFÉRIEURES A 125 mm.

En cas d'utilisation d'une cheminée existante, la ramoner et la contrôler, elle doit être en bon état, sans fissure ni obstruction, et ne doit pas avoir une section trop importante. Si la cheminée est en mauvais état, demander avis à un expert qui pourra conseiller un doublage. Si un doublage s'avère nécessaire, utiliser un système de doublage convenant au combustible solide.

A défaut de cheminée existante, une cheminée préfabriquée ou un conduit de fumée en acier inoxydable isolé à paroi mince conforme aux normes françaises peuvent convenir, avec installation à l'intérieur ou à l'extérieur. Ces conduits de fumée doivent être posés conformément aux instructions du constructeur et aux normes de construction applicables.

Les conduits de fumée simple paroi peuvent convenir pour la liaison du poêle à la cheminée mais ne conviennent pas pour une cheminée complète.

En cas de tirage excessif de la cheminée, poser un stabilisateur mécanique de tirage.

Il est important de disposer d'un tirage suffisant à la cheminée, sans possibilité de refoulement. Quand la cheminée est chaude, le tirage ne doit pas être inférieur à 25 Pa. En cas de doute sur l'état de la cheminée, demander conseil à un expert.

PLAQUE DE SOL ET ENVIRONNEMENT DU FOYER

Le poêle doit reposer sur un socle réfractaire et les matériaux combustibles ne doivent pas être utilisés dans la construction de la cheminée, sauf s'ils sont ignifugés conformément aux règlements de construction locaux. La température du socle peut dans des conditions extrêmes dépasser 100°C, un socle maçonné réfractaire est donc indispensable. Le positionnement du poêle et la dimension de la plaque sont régis par les normes de constructions applicables aux appareils de classe 1. Ces normes de construction

recommandent que la plaque dépasse devant le poêle d'au moins 300 mm et sur les côtés d'au moins 150 mm. En cas de doute sur le positionnement du poêle, demander conseil à un expert, soit au fournisseur, soit à un ingénieur en bâtiment. Il doit exister une bonne circulation d'air autour de l'appareil pour un transfert de chaleur maximal vers la pièce comme pour éviter toute surchauffe. Un espace d'au moins 150 mm de chaque côté et de 300 mm au-dessus de l'appareil doit permettre une circulation d'air suffisante. Si l'habillage comporte une poutre ou élément de structure en bois, celle-ci doit se trouver au minimum à 460 mm et de préférence à 600 mm de l'appareil. Dans certains cas il peut être nécessaire d'isoler la poutre ou la pièce de structure pour la protéger.

Pour un bon fonctionnement du feu et pour faciliter l'accès, il doit exister un espace derrière l'appareil d'au moins 75mm, mais cette distance peut être augmentée dans certains cas pour respecter les normes de construction.

BRANCHEMENT AU CONDUIT DE FUMEE

Le poêle doit être relié au conduit de fumée par un tuyau de 125 mm de diamètre intérieur. Celui-ci peut être en acier inoxydable, en fonte ou en acier épais. Charnwood vous propose des éléments droits assortis à la couleur du poêle.

Il existe plusieurs méthodes pour brancher le poêle au conduit de fumée. Ces méthodes sont illustrées sur les figures 5 à 8.

En cas d'utilisation d'un adaptateur vertical arrière pour le raccordement au conduit de fumée, la cheminée peut être ramonée à travers l'appareil.

Les longueurs horizontales de conduit de fumée doivent être réduites au minimum et ne doivent jamais dépasser 125 mm de long. La face d'étanchéité de la collerette en fonte au conduit de fumée doit être enduite de mastic réfractaire avant fixation au corps du poêle à l'aide des deux vis fournies. L'obturateur de sortie doit être déposé,

étanché au ciment réfractaire puis reposé, en prenant garde à aligner le pli sur la plaque de fixation avec les œillets du foyer comme indiqué sur la Fig. 4. Vérifier que la plaque de fixation ne gêne pas le bon appui du déflecteur. Tous les branchements de conduit de fumée doivent être parfaitement étanches.

TRAPPE DE RAMONAGE

Il est possible de faire passer une brosse de ramonage de 40 cm de diamètre à travers l'appareil, mais dans la plupart des installations avec sortie arrière, une trappe est nécessaire pour permettre le ramonage complet de la cheminée. Le raccordement au conduit de fumée par un adaptateur vertical arrière (en option) permet le ramonage du conduit à travers le poêle.

Des trappes de ramonage peuvent être intégrées dans la maçonnerie de la cheminée ou dans la plaque de registre. Les différentes positions des trappes de ramonage sont présentées sur les figures 5 à 8.

CONTROLE AVANT ALLUMAGE

Vérifier que le déflecteur est en place en haut du foyer. L'emplacement et le positionnement du déflecteur sont indiqués sur la Fig. 3.

Vérifier que le pare-bûches avant est posé correctement et que les portes ferment bien.

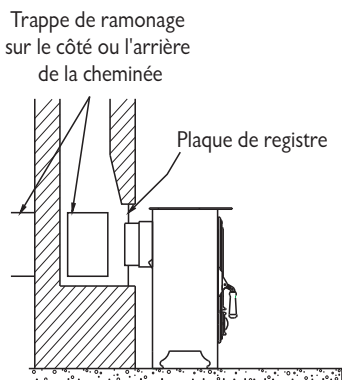
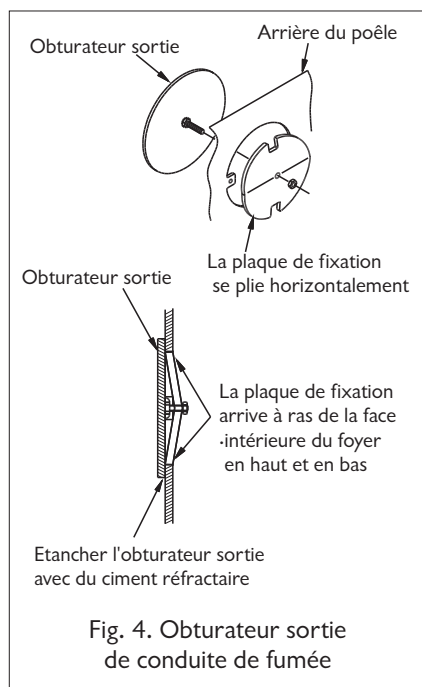

Fig. 5. Plaque de registre verticale avec cheminée maçonnée

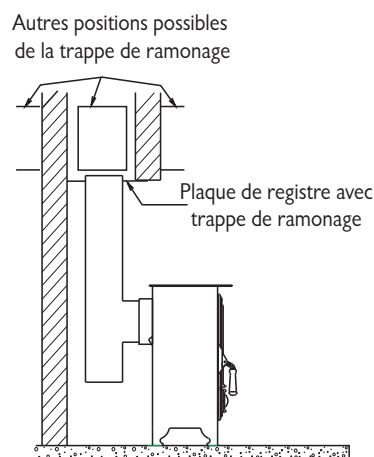

Fig. 6. Plaque de registre horizontale avec branchement de conduit de fumée par l'arrière

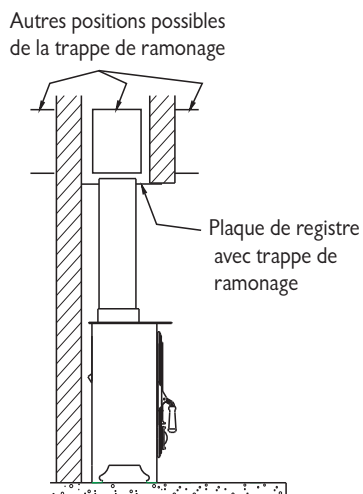

Fig. 7. Plaque de registre horizontale avec branchement de conduit de fumée vers le haut

Autres positions possibles de la trappe de ramonage

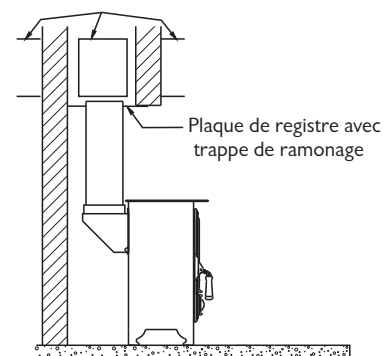
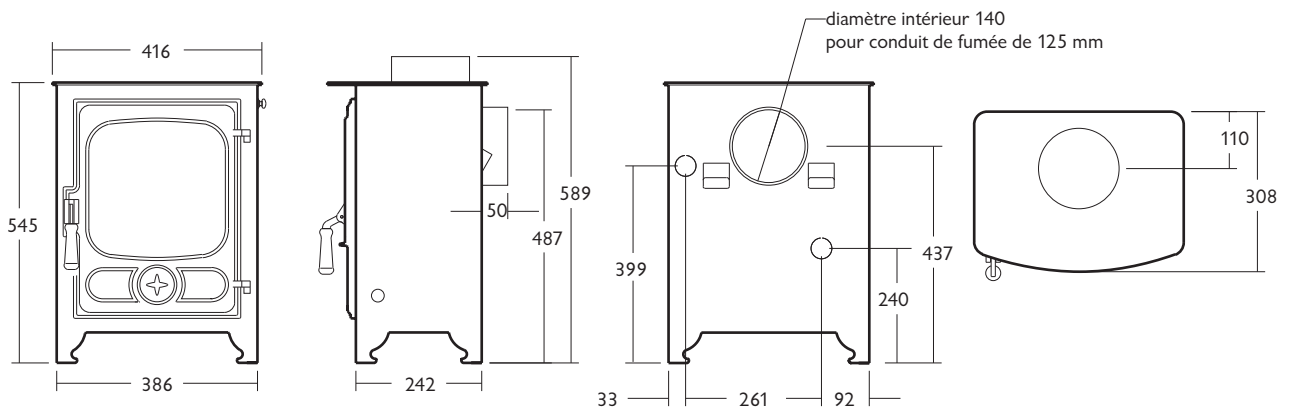

Fig. 8. Plaque de registre horizontale avec adaptateur arrière vertical en option

RECEPTION

Après l'achèvement de l'installation, attendre suffisamment que le ciment et le mortier réfractaire soient secs avant d'allumer le feu. En cas de non-utilisation de grille, disposer une couche de cendres ou de sable à la base du foyer avant de l'allumer. Vérifier que la fumée et les vapeurs s'évacuent correctement de l'appareil pour monter dans la cheminée et qu'elles sont évacuées en toute sécurité. Vérifier aussi l'étanchéité générale et tous les joints. A l'achèvement de l'installation et après réception, veuillez laisser les instructions d'utilisation avec le client et si nécessaire expliquer le fonctionnement de l'appareil.



Dimensions du
raccordement de
conduit de fumée
vertical arrière en
option

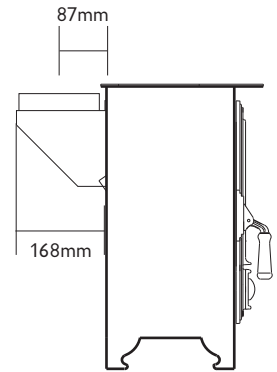

Country 4 MkII
Dimensions
(Tous dimensions en mm)

Charnwood Country 4 MkII

Liste des pièces détachées

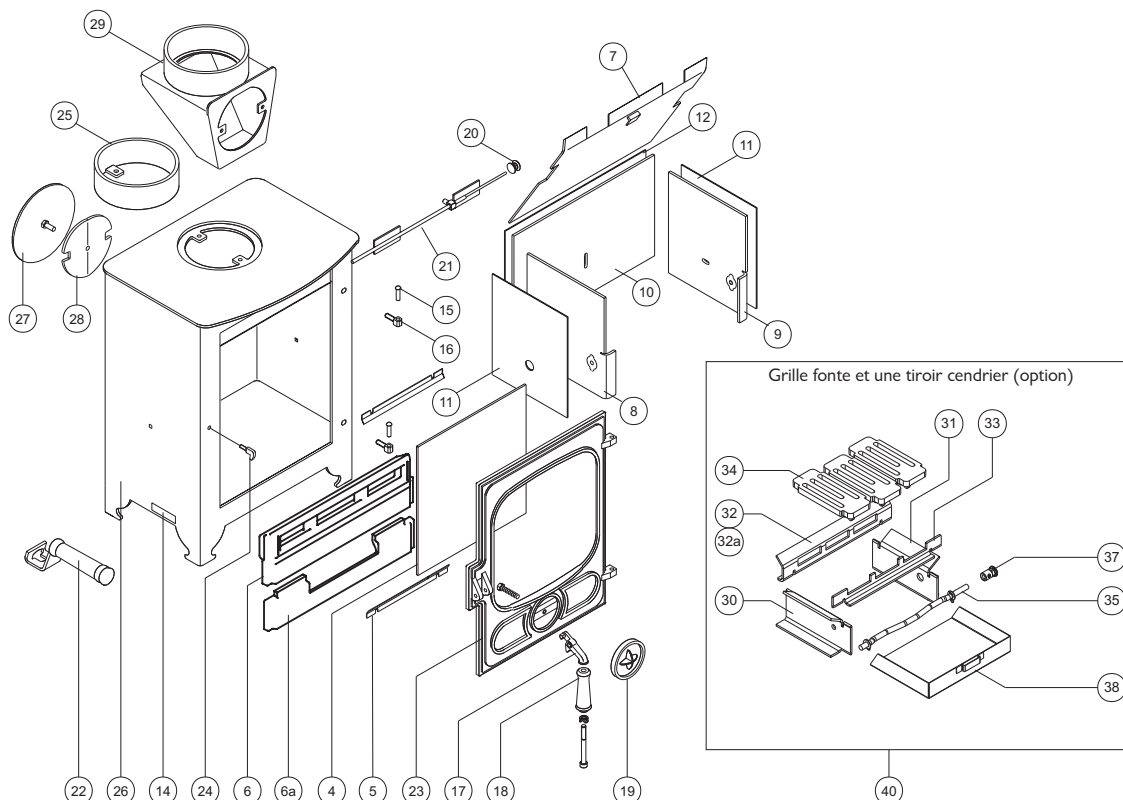

Pièce	Référence	Description	Pièce	Référence	Description
1*	008/PV21	Joint de porte	29	010/PV33	Adaptateur vertical arrière (optionnel)
2*	008/FW29	Colle pour joint de porte	30	010/EY04	Appui gauche de grille
3*	008/PV23	Joint pour vitre	31	010/EY05	Appui droite de grille
4	006/PV19	Vitre vitrocéramique (avec joint)	32	010/EY09	Appui arrière de grille
5	004/BW23	Pattes de fixation de vitres	32a	010/EY06B	Appui arrière (avec brouilleur)
6	002/EY23	Pare buches	33	010/EY06	Appui avant de grille
6a	002/EY24	Arrêteur de cendre	34	002/EY03	Plaque de grille
7	010/PV31	Défecteur	35	010/EY13	Tige de criblage
8	010/EY15L	Plaque latéral gauche du foyer	36*	008/DY23	Fixations de tige de criblage (10)
9	010/EY15R	Plaque latéral droite du foyer	37	002/DY21	Bouton de tige de criblage
10	010/EY16	Plaque arrière du foyer	38	004/PV17	Cendrier
11	011/PV26	Garniture en céramique latérale	40	010/EY20	Grille fonte et cendrier (optionnel)
12	011/PV27	Garniture en céramique arrière	41*	010/EW51	Porteur de cendre
13	008/EY29	Jeux de plaques et garnitures	42*	010/PV35	Brouilleur - acier (optionnel)
14	012/PV11	Plaque d'identification	43*	010/PV35/SS	Brouilleur - inox (optionnel)
15	008/PV28/S	Clavette (2)	44*	004/DY22	Obturbateur tige de criblage
16	008/FW28	Gond			
17	002/PV03	Levier de loquet de porte			
18	008/PV08	Poignée de porte			
19	002/PV02	Commande d'air primaire			
20	002/TW13	Bouton de commande d'air			
21	004/EY48	Glissière - air de balayage de la vitre			
22	012/BV20/A	Poignée de cendrier			
23	002/PV01	Porte			
24	002/PV13	Loquet de porte			
25	002/PV12B	Buse de sortie			
26	001/EY10	Foyer d'acier industriel monobloc			
27	012/PV09	Obturbateur sortie			
28	012/PV14	Plaque de fixation			

Ces articles ne sont pas montrés sur le schéma.



Pour obtenir les pièces de rechange contactez votre dépositaire local en lui donnant le modèle, le numéro de la pièce et la description. En cas de difficulté entrez en contact avec le fabricant à l'adresse montrée. Ce schéma est pour l'identification seulement..



CHARNWOOD - A.J.Wells & Sons Ltd.

Bishops Way, Newport, Isle of Wight PO30 5WS, Royaume-Uni



Division de A.J. Wells & Sons Limited immatriculé au Royaume-Uni No. 03809371

06

EN13240:2001

Country 4 Poêle à combustible solide

N° de certificat de conformité CE	:	EY44-CPD-2006
Matériaux combustibles utilisés pour la cheminée	:	Non
Emissions de CO dans les produits de combustion	:	0.89%
Température des fumées :	:	201°C
Puissance thermique de chauffage :	:	4.7kW
Rendement énergétique	:	81.2%
Type de combustible	:	Bûches de bois

Votre Distributeur de Charnwood



CHARNWOOD FRANCE 8, Rue De L'Isère, 31880 La Salvetat, France
Tél/télécopie. 05 61 91 63 01 www.charnwood.com E: ventes@charnwood.com

Société Immatriculée en Angleterre No 03809371